

MANUAL del usuario

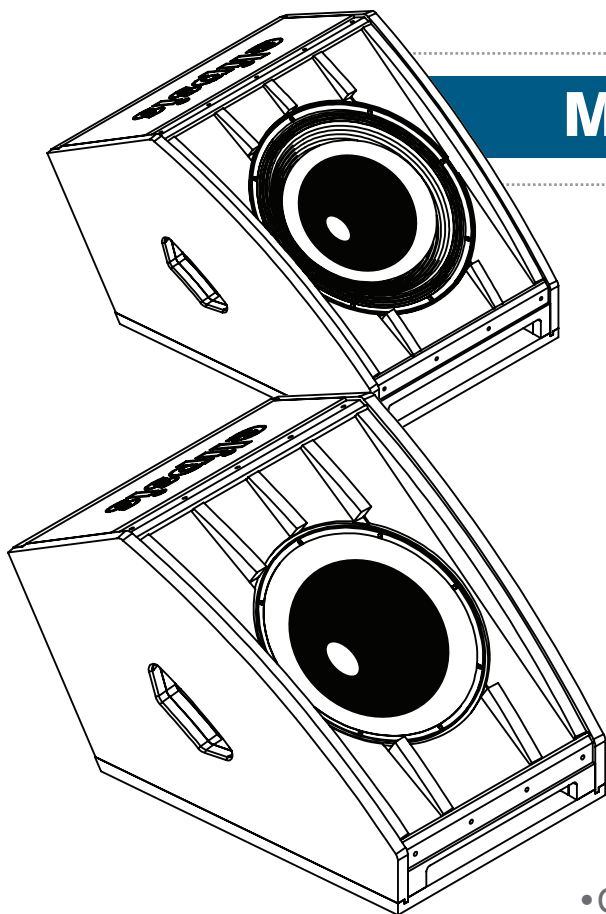

CX-112P

CX-115P

•CX-112P
monitor coaxial pasivo

•CX-115P
monitor coaxial pasivo



PRECAUCIÓN: es absolutamente necesario leer este manual antes de intentar operar sus modelos **CX-112P y CX-115P de ELIPSIS®**. El modo de usar su equipo y la supervisión sobre el mismo es responsabilidad del propietario del equipo y de los operadores que lo hacen funcionar.

IMPORTANTE AVISO

Las palabras, logotipos y/o menciones de marcas registradas son propiedad de cada autor y/o fabricantes y se presentan solo para referencias de ayuda de conexiones y comparativas de producto.

Los monitores coaxiales **CX-112P Y CX-115P**, incorporan bocinas coaxiales de 12 pulgadas y 15 pulgadas respectivamente. Al incorporar la bocina y el driver en el mismo espacio del componente, los nuevos monitores CX son 40% más compactos que sus predecesores pero 25% más poderosos. El peso ha sido cuidadosamente contenido, para un cómodo manejo de ellos en cada instalación.

CX-112P

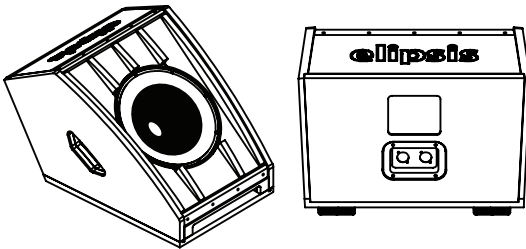

Características

- Solida construcción en multiplay de 18mm.
- Ensamble reforzado en inter-locking dado.
- Conector Speakon® de 2 hilos.
- Exclusivo acabado Elastoflex® de alta resistencia y durabilidad.
- Difusor de agudos con patrón de cobertura elíptica de 100º H +70 º V.
- Altavoz de 12" con recubrimiento resistente al agua.
- Driver con diafragma de 2.5".

Dimensiones y peso

78.2cm (30.8")
36cm (14.2")
63.9cm (25.14")
22 kg (48.5 Lb)

CX-115P

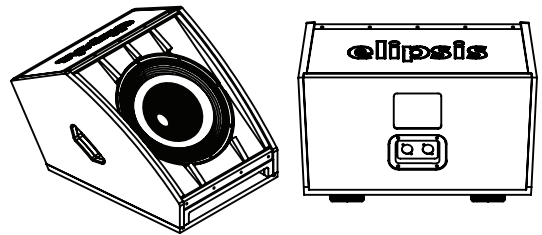

Características

- Solida construcción en multiplay de 18mm.
- Ensamble reforzado en inter-locking dado.
- Conector Speakon® de 2 hilos.
- Exclusivo acabado Elastoflex® de alta resistencia y durabilidad.
- Difusor de agudos con patrón de cobertura elíptica de 100º H +70 º V.
- Altavoz de 15" con recubrimiento resistente al agua.
- Driver con diafragma de 2.5".

Dimensiones y peso

78.2cm (30.8")
36cm (14.2")
63.9cm (25.14")
24.5 kg (54 Lb)

Grafica SPL CX-112P

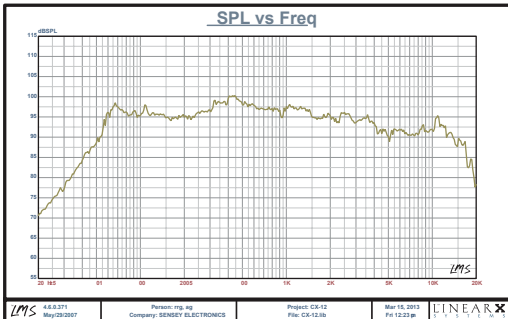

Grafica SPL CX-115P

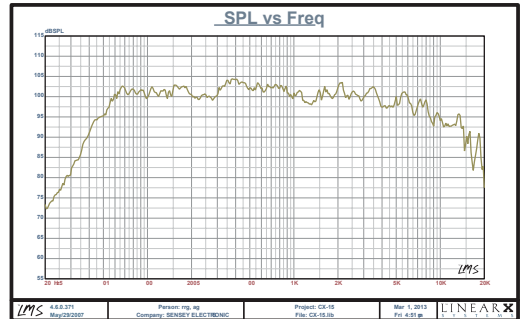

Especificaciones

Sistema: **Monitor pasivo con gabinete de perfil bajo y ángulo al piso de 32°**
 Componentes: **Bocina coaxial SEC-12CX, SEC: Sensey Electronics Custom Paudio® 8 Ω, 500 Wrms**
 Sensibilidad (1W/1mt): **98dB**
 Manejo de potencia (RMS): **500 Wrms**
 Impedancia nominal: **8 Ω**
 Cobertura horizontal: **100°**
 Cobertura vertical: **70°**
 Pico máximo SPL: **125 dB @ 1 mt**
 Respuesta de frecuencia: **50 Hz - 16 KHz**

Especificaciones

Sistema: **Monitor pasivo con gabinete de perfil bajo y ángulo al piso de 32°**
 Componentes: **Bocina coaxial SEC-15CX, SEC: Sensey Electronics Custom Paudio® 8 Ω, 600 Wrms**
 Sensibilidad (1W/1mt): **99dB**
 Manejo de potencia (RMS): **600 Wrms**
 Impedancia nominal: **8 Ω**
 Cobertura horizontal: **100°**
 Cobertura vertical: **70°**
 Pico máximo SPL: **127 dB @ 1 mt**
 Respuesta de frecuencia: **48 Hz - 16 KHz**

Diagrama de conexión

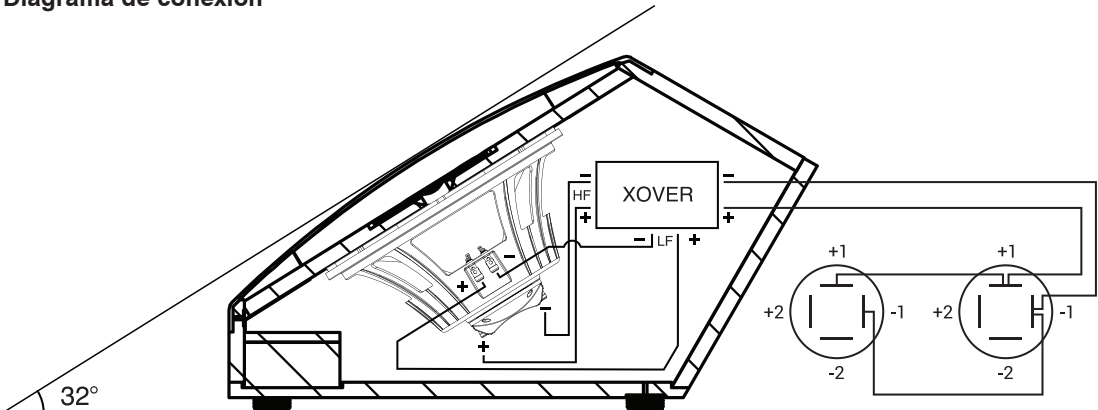



PÓLIZA DE GARANTÍA

SENSEY ELECTRONICS S.A. DE C.V. garantiza este producto por un periodo de 6 (seis) meses en todas sus partes y mano de obra contra cualquier defecto de fabricación y funcionamiento a partir de la fecha de compra bajo la siguientes condiciones:

1. Cualquier defecto de fabricación que aparezca dentro del periodo de garantía deberá ser manifestado de inmediato a **SENSEY ELECTRONICS S.A. DE C.V.** para que en su horario de servicio haga los ajustes y reparaciones necesarias.
2. **SENSEY ELECTRONICS S.A. DE C.V.** se compromete a reparar o cambiar el producto a elección de **SENSEY ELECTRONICS S.A. DE C.V.**, así como las piezas y componentes defectuosos del mismo sin ningún cargo para el consumidor, incluyendo los gastos derivados por fletes y transporte.
3. El tiempo de reparación en ningún caso podrá ser mayor de 30 días a partir de la recepción del producto por parte de **SENSEY ELECTRONICS S.A. DE C.V.**
4. Para hacer efectiva esta garantía es suficiente la presentación de esta póliza ó la factura de compra. En caso de pérdida de esta garantía el distribuidor podrá reponerla por una nueva con la presentación de la factura.
5. El aparato deberá ser entregado junto con esta póliza en nuestro centro de reparación ubicado en: Prol. Parras No. 2001-1, Col. El Álamo, Tlaquepaque, Jalisco, C.P. 45560. En caso de que alguno de nuestros productos requiera servicio y se encuentre fuera de la ciudad de Guadalajara, Jalisco, la garantía se hará efectiva en la casa comercial donde se adquirió.

Esta garantía no es válida en los siguientes casos:

- A) Cuando el aparato ha sido utilizado en condiciones distintas a las normales.
- B) Cuando NO ha sido operado de acuerdo con el instructivo.
- C) Cuando ha sufrido deterioro por causas atribuibles al consumidor.
- D) Cuando el producto ha tratado de ser reparado por personas

DATOS DE LA CASA COMERCIAL
Nombre
Dirección
Fecha de venta:
Modelo:
Sello:



¿QUE HACER?

En caso de:

GARANTÍA

Su equipo está amparado por una garantía global.

1. Utilice de preferencia los empaques originales que garantizan la integridad de su valiosa inversión, durante el transporte. Daños inherentes al transporte deberán ser reclamados a la fletera por el remitente.
2. Presente su equipo y el comprobante de pago con el distribuidor donde lo adquirió para solicitar su garantía ó si lo prefiere envíe su equipo con flete por cobrar a la siguiente dirección: Sensey Electronics S.A. de C.V. Prol. Parras 2001-1, Col. El Álamo, C.P. 45560, Tlaquepaque, Jalisco, México..
3. Incluya la información que se presenta en la parte inferior de esta hoja.
4. Una vez recibido su equipo, se le Informará al teléfono ó e-mail proporcionados.
5. En un plazo máximo de 30 días (normalmente 7 días) a partir de la fecha de confirmación de recibo, la reparación deberá estar realizada.
6. Se reenviará su equipo con flete pagado a la dirección proporcionada por usted.

REPARACIÓN

Aun cuando su equipo esté fuera de periodo de garantía, cuenta con servicio técnico de por vida.

1. Utilice de preferencia los empaques originales que garantizan la integridad de su valiosa inversión durante el transporte. Daños inherentes al transporte deberán ser reclamados a la fletera por el remitente.
2. Presente su equipo y el comprobante de compra con el distribuidor donde lo adquirió para solicitar su reparación ó si lo prefiere envíe su equipo con flete pagado a la siguiente dirección: Sensey Electronics S.A. de C.V. Prol. Parras 2001-1, Col. El Álamo, C.P. 45560, Tlaquepaque, Jalisco, México.

IMPORTANTE: Los paquetes que no tengan el flete pagado, no se recibirán.

3. Incluya la información que se presenta en la parte inferior de esta hoja.
4. Una vez recibido su equipo, se le Informará al teléfono ó e-mail proporcionados.
5. Una vez diagnosticada la falla se le informará el presupuesto de las refacciones necesarias. Su autorización es indispensable para proceder con la reparación.
6. En un plazo máximo de 30 días (normalmente 7 días) a partir de la fecha de aprobación de presupuesto, la reparación deberá estar realizada.
7. Se facturará el costo de la reparación incluyendo el flete de reenvío y se requerirá el comprobante de pago. La factura reflejará los datos proporcionados.
8. Se reenviará su equipo con flete pagado a la dirección proporcionada por usted.

Accese a nuestra pagina www.back-stage.com.mx donde podrá imprimir estos datos en línea para garantía y reparaciones.

Datos indispensables para Garantía o Reparación:

- Nombre
- Dirección
- Colonia
- C.P.
- Ciudad
- Estado
- Teléfono
- Fax
- e-mail
- Datos de Facturación
- Modelo
- Falla aparente:
- Describalo de una manera completa
- Copia de comprobante de compra