



CC 215D

MANUAL DEL USUARIO

CELESTION
INSIDE

NO SE ABRA
RIESGO DE CHOQUE ELÉCTRICO



PRECAUCIÓN: es absolutamente necesario leer este manual antes de intentar operar su modelo CC-215D Flex de Elipsis®. El modo de usar su equipo y la supervisión sobre el mismo es responsabilidad del propietario del equipo y de los operadores que lo hacen

PRECAUCION: para disminuir el riesgo de choque eléctrico, no quite la cubierta, no hay piezas adentro que el usuario pueda reparar, deje todo el mantenimiento a los técnicos calificados.

ADVERTENCIA: para prevenir un choque eléctrico ó riesgo de incendios, no exponga este aparato a la lluvia o a la humedad. No arroje agua ó cualquier otro líquido sobre ó dentro de su unidad. Antes de utilizarlo lea todas las advertencias en la guía de operación.



Este símbolo tiene el propósito de alertar al usuario de la presencia de **VOLTAJE PELIGROSO** que no tiene aislamiento de la caja y que puede tener una magnitud suficiente para constituir riesgo de descarga eléctrica.



Este símbolo tiene el propósito de alertar al usuario de la presencia de instrucciones importantes sobre la operación y mantenimiento en la documentación que viene con el producto.

ATENCIÓN AL CLIENTE

Para conocer más acerca de su equipo, visite nuestra página www.elipsisaudio.com.mx
Para cualquier sugerencia, consulta o comentario llame al (33) 3837 5470 en Tlaquepaque, Jalisco; ó escribanos a contacto@sensey.com.mx



DESEMPACADO

Como parte de nuestro control de calidad, cada equipo es inspeccionado cuidadosamente antes de dejar la fábrica. Al momento de desempacarlo, revíselo muy bien para detectar posibles golpes o daños provocados durante el transporte. Conserve sus empaques originales ya que serán necesarios en caso de requerir servicio o cualquier reclamación posterior.



ALIMENTACIÓN

Su baffle está provisto de un cable toma corriente de tres hilos polarizado el cual deberá conectarse a una toma de tipo doméstica de 120V c.a.



SOPORTE TÉCNICO

- Servicio técnico directo de planta
- Reparación, calibración y pruebas en 7 días.
- Solo pague sus refacciones, nosotros costearmos la mano de obra.
- Refacciones originales
- Desde un transistor hasta un módulo completo.
- Asistencia telefónica
- Llámenos al (33) 3837 5470 Guadalajara Jalisco.
- Lunes a Viernes de 8:00 a 18:00 hrs.
- Asistencia en línea
- www.sensey.com.mx

INTRODUCCIÓN

CC-215D Baffle tipo Concert procesado

El sistema CC-215D incorpora un nuevo Bi-amplificador con arquitectura clase D, fuente conmutada y procesador digital con 6 presets listos para utilizarse según la aplicación.

Los componentes utilizados tanto en altavoz como en driver, son de la casta inglesa Celestion, que garantiza un sonido excepcional.

Combinando el diseño, su sólida construcción y fabricado con Multiplay lo hace sumamente resistente, aunado a la cubierta de Elastoflex que garantiza durabilidad, además de incorporar rodajas para su fácil transportación.

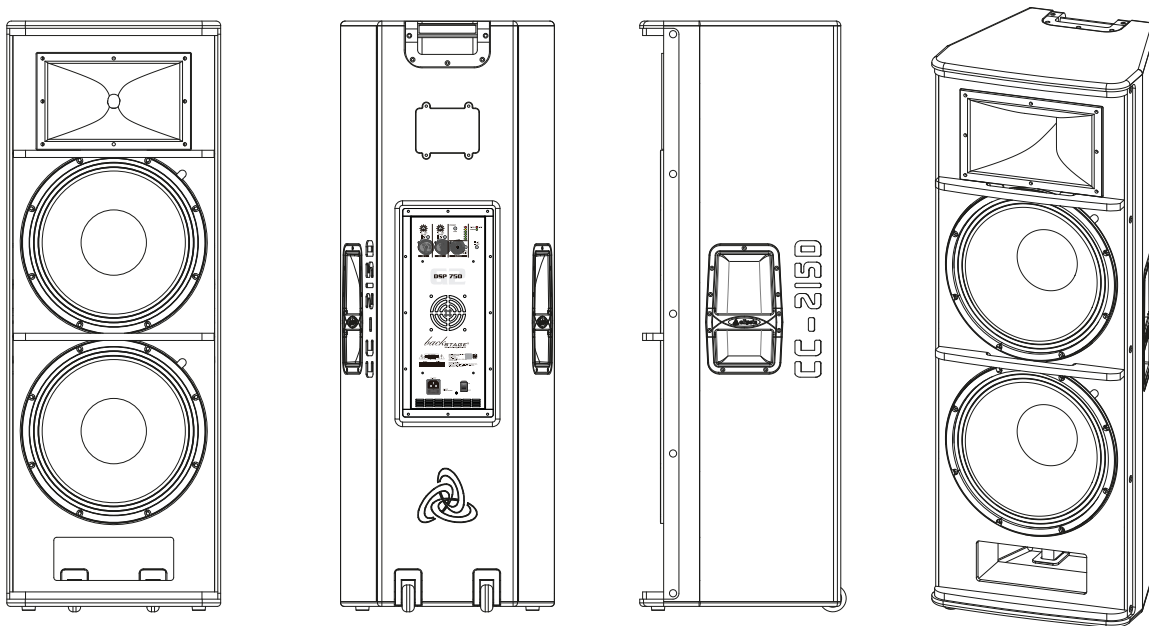

AMPLIFICADOR DSP 750

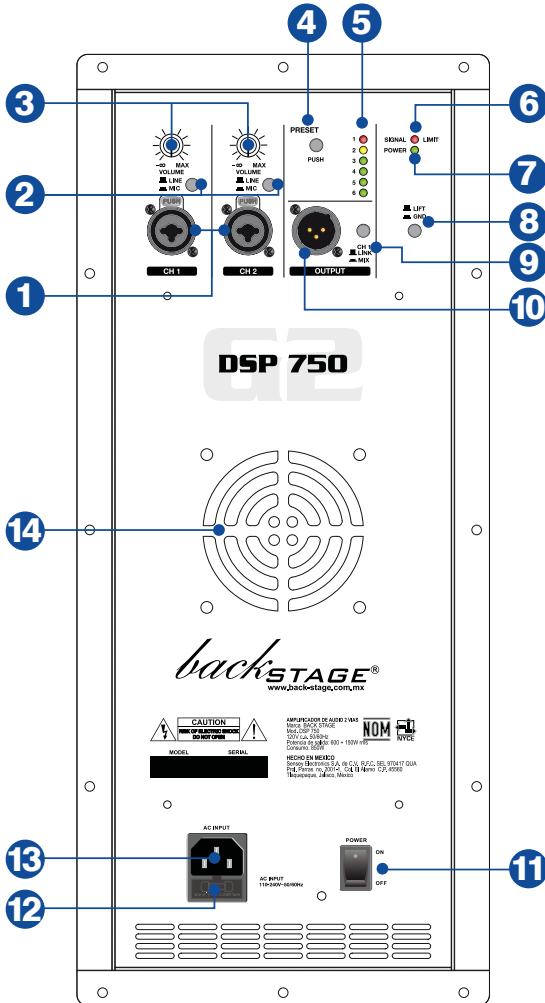

1. ENTRADA COMBINADA

Este conector “*combo*” acepta conectores XLR y *plug* 1/4” (6.3 mm), mono/estéreo, manejando señal balanceada o no balanceada.

2. INTERRUPTOR PARA MIC / LINE

La sensibilidad necesaria para un micrófono (50 mVrms) es muy diferente a la necesaria para una entrada de línea (775 mVrms). El micrófono de tipo Dinámico, necesita una preamplificación superior a la de una señal desde un reproductor o mezcladora, llamada Línea. Tenga mucho cuidado en seleccionar correctamente la posición de éste interruptor, ya que incide directamente con el nivel de preamplificación.

Nota: La entrada de micrófono es para el tipo dinámico y no funciona para los micrófonos de condensador que requieren alimentación fantasma +48V (*Phantom Power*).

3. CONTROL DE VOLUMEN

Controla el nivel de salida del amplificador. Utilice este control para aumentar o reducir la ganancia de su amplificador con éste control.

4. SELECTOR DE PRESET

Cuenta con 6 memorias (presets), cada uno de ellos con diferente equalización. Presione repetidamente para cambiar de memoria. Seleccione una dependiendo del uso que pretende darle al equipo; de fábrica se disponen de 6 opciones:

1. Freq. Ext. Frecuencia extendida

Respuesta de 45 Hz – 20KHz. Recomendado en los casos donde no se complemente el sistema CC-215D con un subwoofer por ejemplo en aplicaciones vocales sin música o en situaciones en donde sea necesario que el CC-215D reproduzca la mayor cantidad de baja frecuencia posible.

2. 70 Hz High pass filter

Respuesta de 70 Hz en adelante, también conocido como Low Cut, hace un corte en frecuencias graves en 70 Hz. La respuesta del baffle es plana de 70 Hz – 20KHz

3. 90 Hz High pass filter

Respuesta de 90 Hz en adelante, también conocido como Low Cut, hace un corte en frecuencias graves en 90 Hz. La respuesta del baffle es plana de 90 Hz – 20KHz

4. 100 Hz High pass filter

Respuesta de 100 Hz en adelante, también conocido como Low Cut, hace un corte en frecuencias graves en 100 Hz. La respuesta del baffle es plana de 100 Hz – 20KHz

5. Music

Se recomienda esta memoria para reproducción de música grabada o en vivo resaltando las tonalidades medias graves .

6. Club

Resalta las frecuencias graves y agudas, sirve para uso general con música grabada sin necesidad de una ecualización adicional.

5. INDICADORES *PRESET*

Estos leds se iluminaran de acuerdo a la memoria de ecualización que este en uso de la 1 a la 6.

6. INDICADOR *LIMIT*

Se ilumina cuando el sistema de limitación de entrada (Limiter) entra en funcionamiento. Recuerde que el limitador de entrada protege a su equipo de voltajes de señal superiores a lo permitido por su equipo. Si este indicador se ilumina, disminuya el nivel de señal desde su mezcladora o puede también utilizar el control de Volumen (3) para disminuir la ganancia. NUNCA permita que este indicador quede iluminado por tiempo prolongado, ya que dañará al equipo.

7. LED DE ENCENDIDO *POWER*

Se ilumina cuando el equipo está encendido

8. GROUND/LIFT

Presione el botón para tratar de eliminar ruido “hum” en el equipo, ocasionado por los ruidos en la línea de voltaje (CA). Éste desconecta la tierra entre la entrada y la salida XLR, cuando se encuentra en la posición “LIFT” ó tierra flotante.

La tierra (GROUND) permanece conectada cuando se establece en la posición “GND”. Recuerde que en algunos casos, no se eliminarán los ruidos de la instalación eléctrica, cuando de ambientes eléctricamente ruidosos se trate.

9. SELECTOR *LINK / MIX*

Modifica la señal que sale por el conector XLR OUTPUT, cuando encadena mas de un baffle. Cuando el botón se encuentra en posición *arriba LINK* solo copia la señal de la entrada CH-1. Si el botón se encuentra presionado en *MIX* se mezclaran las señales de las entradas CH-1 y CH-2, para enviarse a un segundo baffle por la salida de señal OUTPUT.

10. OUTPUT *Signal*

Conector de tipo XLR balanceado, que permite sacar una copia de la señal de entrada CH-1 y Ch-2. Utilice ésta salida, para copiar la señal del primer baffle y enviarla a un segundo baffle.

11. INTERRUPTOR DE ENCENDIDO

Enciende y apaga el equipo. Al encenderlo, asegúrese de que todos los dispositivos de entrada estén conectados para evitar daños a sus equipos.

12. FUSIBLE

Fusible que protege el modulo amplificador contra posibles sobrecargas. En caso de no encender su módulo reemplace con uno del mismo tipo. Si este se vuelve a dañar por favor envíe a servicio técnico de Sensey Electronics.

13. CONECTOR DE ALIMENTACION *AC INPUT*

Conecte esta entrada mediante un cable Interlock, a una salida estándar de pared de 120V c.a. 60Hz.

14. VENTILADOR DE ENFRIAMIENTO

Extrae aire caliente desde el interior del amplificador cuando este se encuentra en uso. Nunca obstruya este ventilador podría ocasionar que se sobrecaliente y falle.

ESPECIFICACIONES

Bi- amplificador: Clase D 1,500W program, 750W rms

Conectores

Input Line/Mic tipo combo,

Output link en XLR

Controles externos

Control de volumen,

selector de sensibilidad Mic/Line, selector de preset.

Indicadores de encendido, limitador y clip, desacoplo de tierra GND/LIFT.

EQ preset

1. Freq. Ext.

4. HPF 100Hz

2. HPF 70Hz

5. Music

3. HPF 90Hz

6. Club

Sistema de protección

Térmica, sobrecarga en línea de voltaje, limitador digital.

Alimentación

120 Vc.a. 50/60 Hz

ESPECIFICACIONES ACÚSTICAS

Cobertura del difusor

60° Horizontal

40° Vertical

Respuesta en frecuencia (-6 dB)

45 Hz - 20 KHz

SPL Max

126 dB @ 1mt

DIMENSIONES

Alto: 122 cm (48")

Ancho: 45 cm (17.7")

Profundo: 42 cm (16.5")

Peso: 38 Kg

COMPONENTES

CELESTION

TF1525

Altavoz para rango de frecuencias medios y graves.

Sensibilidad 98 dB

250W rms

Rango de frecuencia 40Hz-3KHz



CDX1-1740

Driver de compresión para alta frecuencia, con diafragma de titanio, phase plug incorporado.

Sensibilidad 107 dB

50 W rms

Rango de frecuencia 800Hz - 20KHz

APLICACIONES

PRESET 1

Freq. ext. (Respuesta en frecuencia extendida.)

Recomendado en los casos donde no se complemente el sistema CC-215D con un subwoofer, por ejemplo en aplicaciones vocales sin música o en situaciones en donde sea necesario que el CC-215D reproduzca la mayor cantidad de baja frecuencia posible.

Para enriquecer el espectro de baja frecuencia, se recomienda el uso de un subwoofer de 2 X 18".

En caso de contar con dos sistemas CC-215D, la relación recomendada deberá ser de 2:1. Es decir, por cada 2 CC-215D utilizar un subwoofer doble.

Si cuenta con tres sistemas CC-215D, la relación recomendada deberá ser de 1.5:1

Es decir, por cada 3 CC-215D utilizar 2 subwoofers dobles.

Para lograr una mejor cobertura vertical, se recomienda colocar el CC-215D sobre el subwoofer para que la alta frecuencia cubra de manera eficiente a la distancia

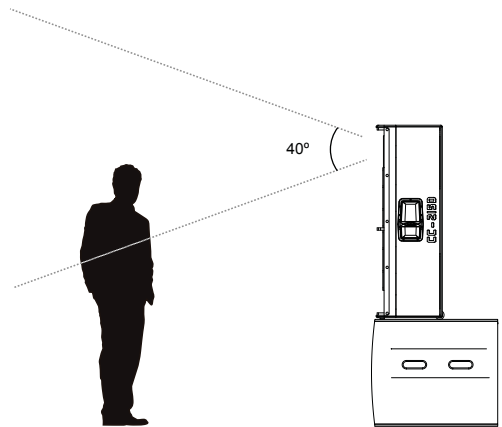

PRESETS RECOMENDADOS

2. 70 Hz. (High pass filter)

5. Music (aumento en LF)

6. Club (aumento en LF y SPL)

Para obtener una mayor cobertura horizontal dependerá directamente de la cantidad de sistemas que se utilicen y el acomodo que se les dé.

PRESETS RECOMENDADOS:

3. 90 Hz. (High pass filter)

4. 100 Hz. (High pass filter)

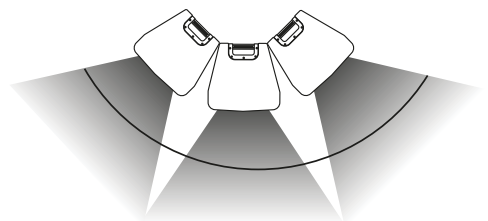
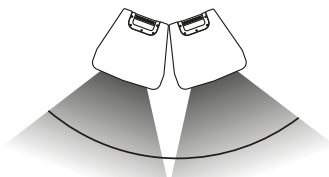
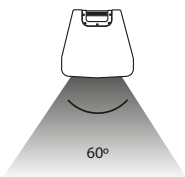



PÓLIZA DE GARANTÍA

SENSEY ELECTRONICS S.A. DE C.V. garantiza este producto por un periodo de 6 (seis) meses en todas sus partes y mano de obra contra cualquier defecto de fabricación y funcionamiento a partir de la fecha de compra bajo la siguientes condiciones:

1. Cualquier defecto de fabricación que aparezca dentro del periodo de garantía deberá ser manifestado de inmediato a **SENSEY ELECTRONICS S.A. DE C.V.** para que en su horario de servicio haga los ajustes y reparaciones necesarias.
2. **SENSEY ELECTRONICS S.A. DE C.V.** se compromete a reparar o cambiar el producto a elección de **SENSEY ELECTRONICS S.A. DE C.V.**, así como las piezas y componentes defectuosos del mismo sin ningún cargo para el consumidor, incluyendo los gastos derivados por fletes y transporte.
3. El tiempo de reparación en ningún caso podrá ser mayor de 30 días a partir de la recepción del producto por parte de **SENSEY ELECTRONICS S.A. DE C.V.**
4. Para hacer efectiva esta garantía es suficiente la presentación de esta póliza ó la factura de compra. En caso de pérdida de esta garantía el distribuidor podrá reponerla por una nueva con la presentación de la factura.
5. El aparato deberá ser entregado junto con esta póliza en nuestro centro de recepción ubicado en: Prol. Parras No. 2001-1, Col. El Álamo, Tlaquepaque, Jalisco, C.P. 45560. En caso de que alguno de nuestros productos requiera servicio y se encuentre fuera de la ciudad de Guadalajara, Jalisco, la garantía se hará efectiva en la casa comercial donde se adquirió.

Esta garantía no es válida en los siguientes casos:

- A) Cuando el aparato ha sido utilizado en condiciones distintas a las normales.
 B) Cuando NO ha sido operado de acuerdo con el instructivo.
 C) Cuando ha sufrido deterioro por causas atribuibles al consumidor.
 D) Cuando el producto ha tratado de ser reparado por personas ajenas a **SENSEY ELECTRONICS S.A. DE C.V.**

DATOS DE LA CASA COMERCIAL

Nombre:

Dirección:

Fecha de venta:

Modelo:

Sello:



¿QUE HACER?

En caso de:

GARANTÍA

Su equipo está amparado por una garantía global.

1. Utilice de preferencia los empaques originales que garantizan la integridad de su valiosa inversión, durante el transporte. Daños inherentes al transporte deberán ser reclamados a la fletora por el remitente.
2. Presente su equipo y el comprobante de pago con el distribuidor donde lo adquirió para solicitar su garantía ó si lo prefiere envíe su equipo con flete por cobrar a la siguiente dirección: Sensey Electronics S.A. de C.V. Prol. Parras 2001-1, Col. El Álamo, C.P. 45560, Tlaquepaque, Jalisco, México..
3. Incluya la información que se presenta en la parte inferior de esta hoja.
4. Una vez recibido su equipo, se le Informará al teléfono ó e-mail proporcionados.
5. En un plazo máximo de 30 días (normalmente 7 días) a partir de la fecha de confirmación de recibo, la reparación deberá estar realizada.
6. Se reenviará su equipo con flete pagado a la dirección proporcionada por usted.

REPARACIÓN

Aun cuando su equipo esté fuera de periodo de garantía, cuenta con servicio técnico de por vida.

1. Utilice de preferencia los empaques originales que garantizan la integridad de su valiosa inversión durante el transporte. Daños inherentes al transporte deberán ser reclamados a la fletora por el remitente.
 2. Presente su equipo y el comprobante de compra con el distribuidor donde lo adquirió para solicitar su reparación ó si lo prefiere envíe su equipo con flete pagado a la siguiente dirección: Sensey Electronics S.A. de C.V. Prol. Parras 2001-1, Col. El Álamo, C.P. 45560, Tlaquepaque, Jalisco, México.
- IMPORTANTE:** Los paquetes que no tengan el flete pagado, no se recibirán.
3. Incluya la información que se presenta en la parte inferior de esta hoja.
 4. Una vez recibido su equipo, se le Informará al teléfono ó e-mail proporcionados.
 5. Una vez diagnosticada la falla se le informará el presupuesto de las refacciones necesarias. Su autorización es indispensable para proceder con la reparación.
 6. En un plazo máximo de 30 días (normalmente 7 días) a partir de la fecha de aprobación de presupuesto, la reparación deberá estar realizada.
 7. Se facturará el costo de la reparación incluyendo el flete de reenvío y se requerirá el comprobante de pago. La factura reflejará los datos proporcionados.
 8. Se reenviará su equipo con flete pagado a la dirección proporcionada por usted.

Accese a nuestra pagina www.elipsisaudio.com.mx donde podrá imprimir estos datos en línea para garantía y reparaciones.

Datos indispensables para Garantía o Reparación:

- Nombre
- Dirección
- Colonia
- C.P.
- Ciudad
- Estado
- Teléfono
- Fax
- e-mail
- Datos de Facturación
- Modelo
- Falla aparente:
- Describalo de una manera completa
- Copia de comprobante de compra

www.elipsisaudio.com.mx

HECHO EN MÉXICO POR SENSEY ELECTRONICS S.A. DE C.V.
Prol. Parras 2001-1, Col. El Álamo, C.P. 45560,
Tlaquepaque, Jalisco, México.

Hecho en México por Sensey Electronics S.A. de C.V.
Prol. Parras No. 2001-1, Col. El Alamo, C.P. 45560
Tlaquepaque, Jalisco, México. Tel +52 (33) 3837 5470

elipsisaudio.com.mx

 Sensey Electronics
 @SSYElectronics